

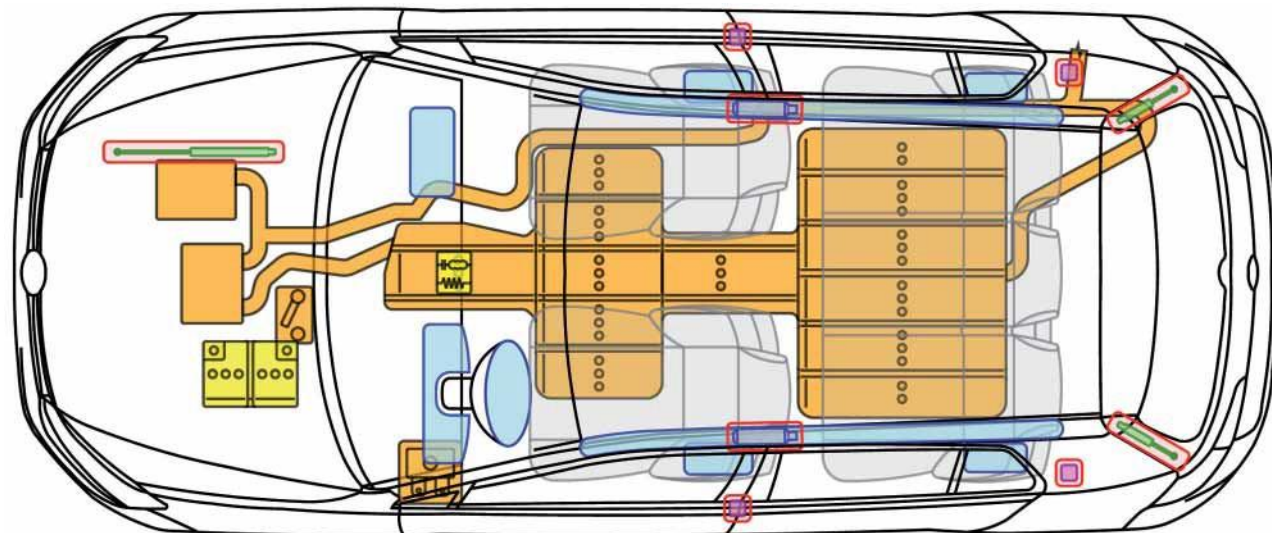

e-Golf 7

(2014年モデル以降)

注：EU仕様のためハンドル位置等細部が異なる場合がある



エレクトロドライブ

e-GOLF

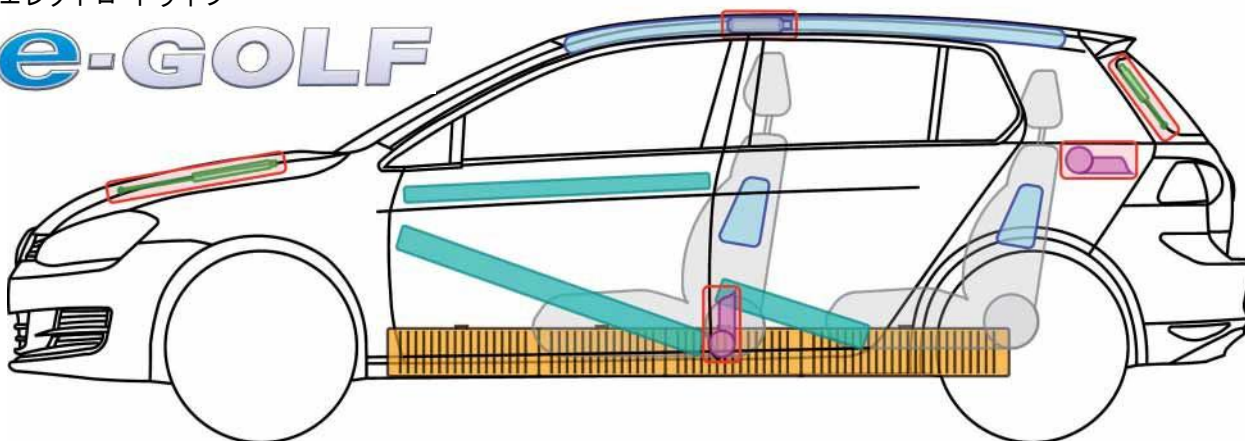

凡例

 エアバッグ	 ボディ リンフオースメント	 SRS コントロ ール ユニット	 高電圧 バッテリー
 ガス オルタ ネーター	 ヒューズ ホルダー	 12V バッテリー	 高電圧部品/ ワイヤー ハーネス
 ベルト テンショナー	 ガス ストラット	 燃料タンク	 高電圧 システム 遮断ポイント



e-Golf 7

(2014 年モデル以降)

注：EU 仕様のためハンドル位置等細部が異なる場合がある



車両の識別

湾曲型 LED ライト
(バンパー部)

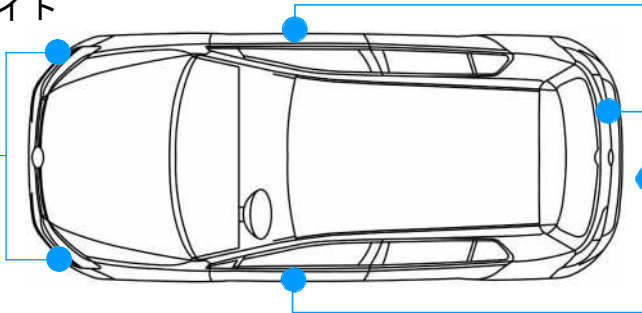

e-GOLF

エンブレム
(ドア部およびリヤ リッド部)

車両の走行防止

1. セレクター レバーを“P”ポジションにシフトします。
2. パーキング ブレーキをかけます。

ドライブの作動解除および高電圧システムの遮断

ドライブの作動解除および高電圧システムの遮断

(イグニッション スイッチおよびヒューズ ホルダーに車内からアクセスできる場合)



1. イグニッション キーを回して“オフ”のポジションにし、抜き取ります。または、“スタート/ストップ”ボタンを押します。



イグニッション キーを抜き取ると、エアバッグ コントロール ユニットが約 4 秒間放電した後にパッシブ セーフティ システム(例：エアバッグ、ベルト テンショナー)が作動解除されます。エアバッグ コントロール ユニットの放電が完了する前にパッシブ セーフティ システムの作業を実施すると、エアバッグ システムが損傷したり、エアバッグが作動したりする可能性があります。

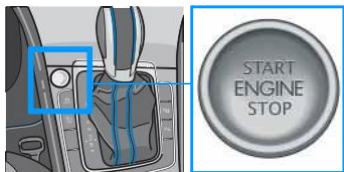

2. 左側ヒューズ ホルダーの上にあるストレージ コンパートメントを取り外します。タグの付いたヒューズを引き抜きます。(黄色のタグ)



高電圧システムは、遮断されてから約 20 秒後に、電源が切断された状態になります。その後、パッシブ セーフティ システム(例：エアバッグ、ベルト テンショナー)が作動解除されます。

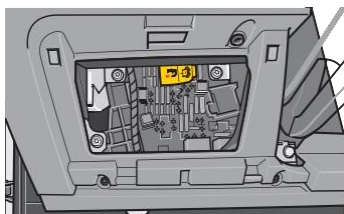

12E 010 867Q

G

e-Golf 7 (2014 年モデル以降)



e-Golf 7

(2014 年モデル以降)

注：EU 仕様のためハンドル位置等細部が異なる場合がある



ドライブの作動解除および高電圧システムの遮断

ドライブの作動解除および高電圧システムの遮断 (エンジン ルームにアクセスできる場合)

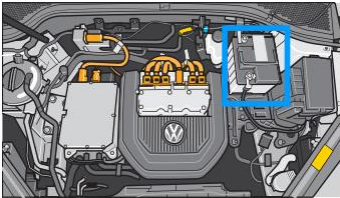

1. 12V バッテリーの接続を外します。

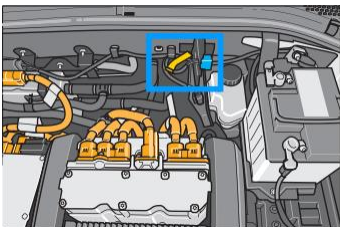

2. レスキュー サービス用遮断ポイントを確認します。

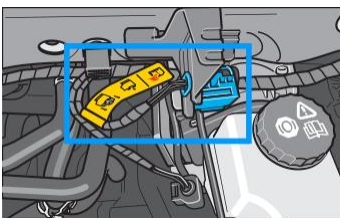

3. レスキュー サービス用遮断ポイントを開放します。
作業手順は、タグに記載されています。



高電圧システムは、遮断されてから約 20 秒後に、電源が切断された状態になります。

その後、パッシブ セーフティ システム (例：エアバッグ、ベルト テンショナー) が作動解除されます。



充電ステーションに接続した車両

車両のロックを解除します。充電ケーブルを車両から外します。重大な事故が発生した場合は、車両の高電圧システムを遮断します (“車両の作動停止”を参照)。